

有田焼シリーズ

寸法単位mm

機能ポール納まり

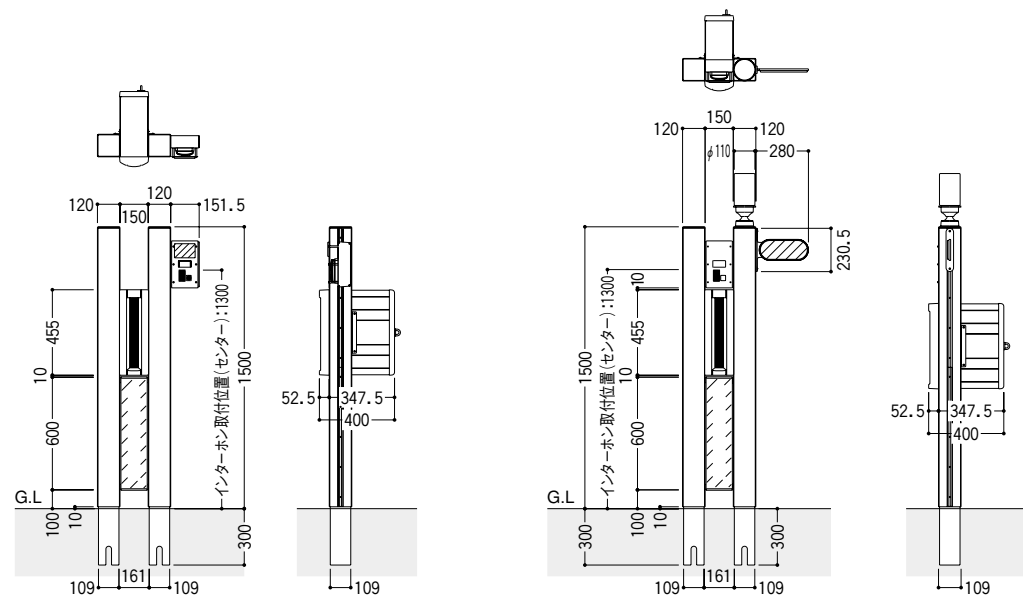
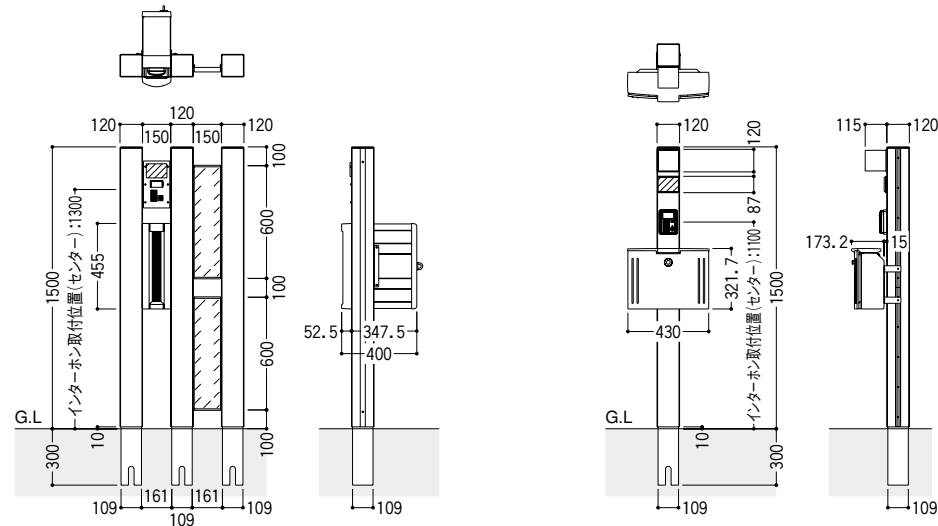
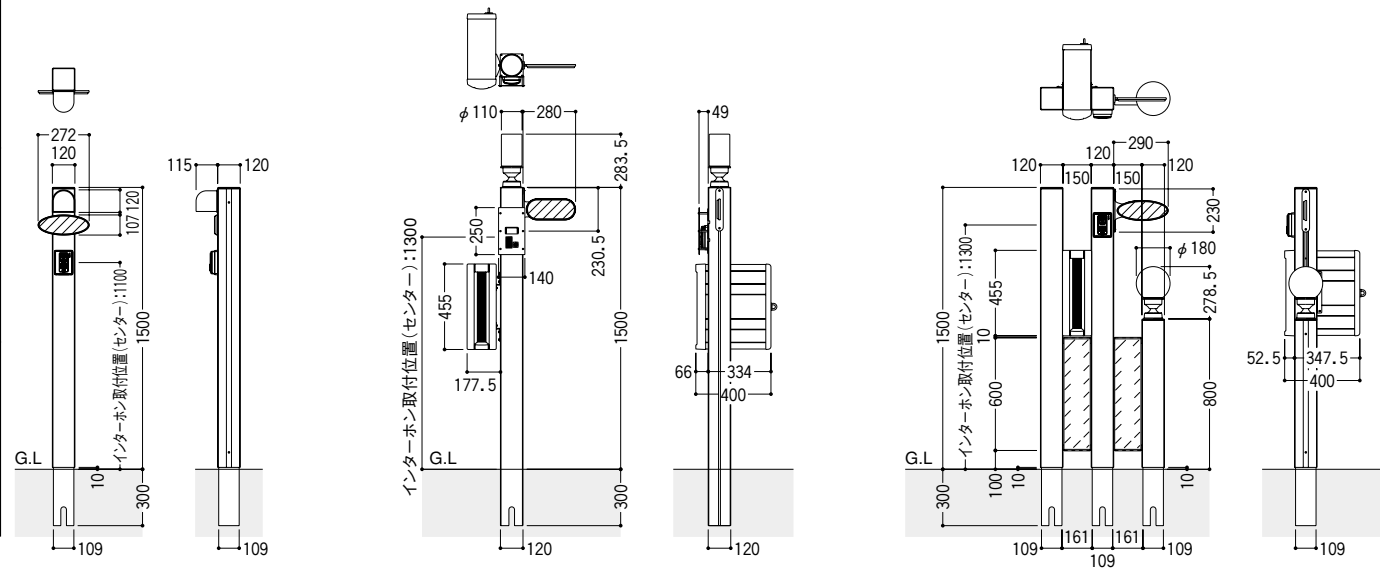

機能パネル納まり

●A型(藤)

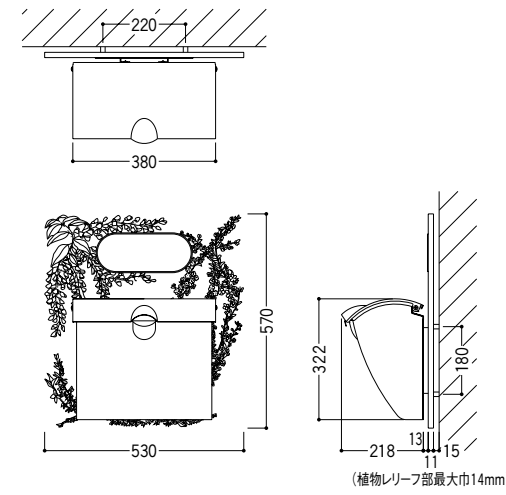

●B型(ラベンダー)

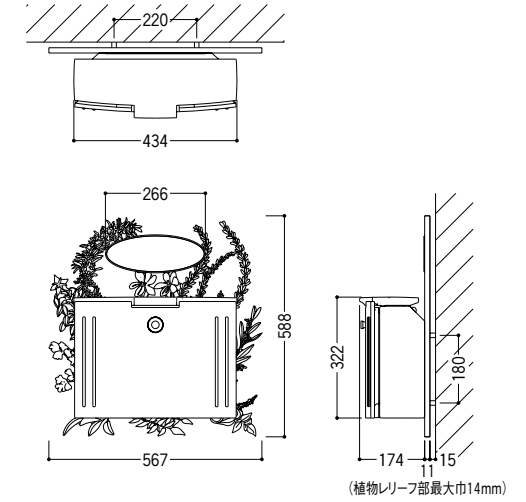

寸法図

●機能パネルA型(藤)

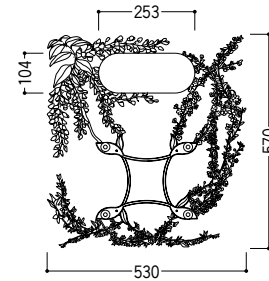

●機能パネルB型(ラベンダー)

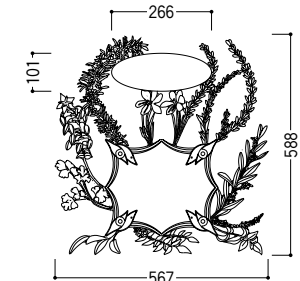

文字数の目安

当社指定のアルファベット文字・漢字・数字を入れる文字数には文字高さにより制限があります。文字数の目安は以下の通りです。

漢字(明朝体・ゴシック体)

文字高さ	A型			B型		
	藤	波	山椒(さんしょう)	ラベンダー	かすり	オリーブ
22mm	6	7	5	7	7	8
25mm	5	5	4	5	5	5
34mm	3	3	3	3	3	3

文字高さ	C型					
	藤	ラベンダー	波	かすり	山椒(さんしょう)	オリーブ
11mm	8	8	8	8	8	8
14mm	6	6	6	6	6	6
16mm	5	5	5	5	5	5

文字高さ	パネル(サイン仕様)					
	藤	ラベンダー	波	かすり	山椒(さんしょう)	オリーブ
36mm	6	6	6	6	6	6
40mm	5	5	5	5	5	5

アルファベット文字(明朝体・ゴシック体)

文字高さ	A型			B型		
	藤	波	山椒(さんしょう)	ラベンダー	かすり	オリーブ
20mm	7	8	6	8	8	8
25mm	5	5	5	6	6	6
34mm	3	3	3	3	3	3

文字高さ	C型					
	藤	ラベンダー	波	かすり	山椒(さんしょう)	オリーブ
11mm	8	8	8	8	8	8
14mm	6	6	6	6	6	6
16mm	5	5	5	5	5	5

文字高さ	パネル(サイン仕様)					
	藤	ラベンダー	波	かすり	山椒(さんしょう)	オリーブ
36mm	6	6	6	6	6	6
40mm	5	5	5	5	5	5

規格文字

明朝体

新日軽 サイン 3

明朝体

ABCDEFGH 1234

ゴシック体

新日軽 サイン 3

ゴシック体

ABCDEFGH 1234